

BIKON 7000.Λ
Montageanweisung

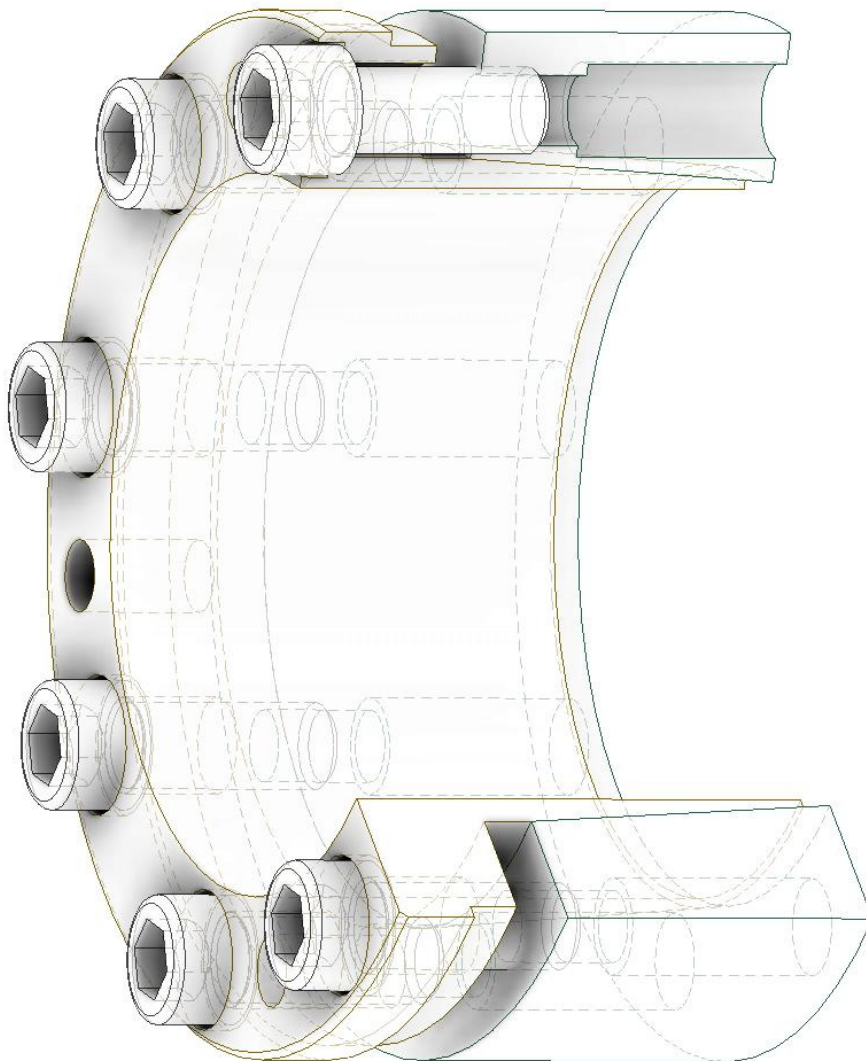

Nur erhältlich bei BIKON-Technik GmbH • 41468 Neuss • Germany

Hinweis:

Für diese Unterlagen und dessen gesamten Inhalt behalten wir uns alle Rechte vor. Ohne unsere vorherige, schriftliche Zustimmung ist es nicht gestattet, die Unterlagen oder Teile hiervon zu vervielfältigen, Dritten zugänglich zu machen oder sonst unbefugt (auch nicht auszugsweise) zu verwerten.

Alle hier behandelten Themen und Angaben sind nur für originale „BIKON“- und „DOBIKON“-Produkte gültig.

Wir übernehmen für Schäden, die aufgrund von Fehlinterpretationen, Anwendungsfehlern oder Konstruktionsfehlern (bezüglich Anlagen, in denen unsere Produkte verwendet werden sollen) keine Haftung. Alle Angaben erfolgen nach unserem Kenntnisstand des aktuellen Stands der Technik zum Zeitpunkt des Verfassens der Unterlagen.

Wir verweisen auf unsere Marken- und Schutzrechte sowie allgemeinen Geschäftsbedingungen.

April 2023

schematische Darstellung

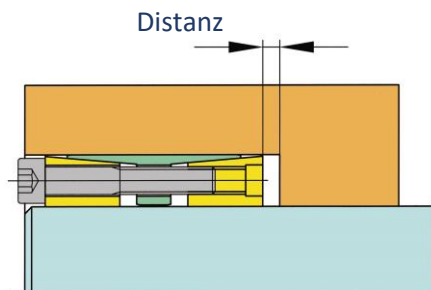

Einbauraum - generell

Bei abgesetzten Bohrungen dürfen die Spannsätze nie auf Block gegen die Nabe geschoben werden. Immer ca. 2 – 5 mm Abstand lassen, um die Ringe bei der Demontage voneinander lösen zu können. Das gilt für alle BIKON-Spannsätze.

Wellen mit Passfedernuten

BIKON-Spannsätze können auf Wellen über Passfedernuten (nach DIN) verspannt werden. Die Funktion der Spannsätze wird dadurch nicht beeinträchtigt. **Passfedernuten in Naben sind nicht zulässig !**

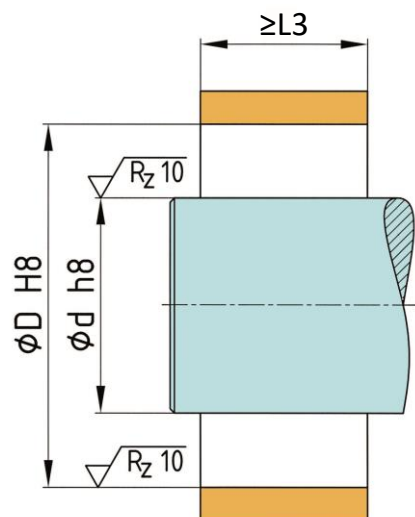

Einbauraum - BIKON 7000.A

d	D	L3
mm	mm	mm
19	47	38
20	47	38
22	47	38
24	50	38
25	50	38
28	55	38
30	55	38
32	60	38
35	60	38
38	65	38
40	65	38
42	75	46

d	D	L3
mm	mm	mm
45	75	46
48	80	46
50	80	46
55	85	46
60	90	46
63	95	46
65	95	46
70	110	58
75	115	58
80	120	58
85	125	58
90	130	58

d	D	L3
mm	mm	mm
95	135	58
100	145	70
110	155	70
120	165	70
130	180	70
140	190	82
150	200	82
160	210	82
170	225	82
180	235	82
190	250	82
200	260	82

TA - Anzugsmoment der Schrauben

d	M	TA
mm	-	Nm
19	M6	17
20	M6	17
22	M6	17
24	M6	17
25	M6	17
28	M6	17
30	M6	17
32	M6	17
35	M6	17
38	M6	17
40	M6	17
42	M8	41

d	M	TA
mm	-	Nm
45	M8	41
48	M8	41
50	M8	41
55	M8	41
60	M8	41
63	M8	41
65	M8	41
70	M10	83
75	M10	83
80	M10	83
85	M10	83
90	M10	83

d	M	TA
mm	-	Nm
95	M10	83
100	M12	145
110	M12	145
120	M12	145
130	M12	145
140	M14	230
150	M14	230
160	M14	230
170	M14	230
180	M14	230
190	M14	230
200	M14	230

Montage

1. BIKON-Spannsätze werden im einbaufertigen, geölten Zustand geliefert. Die Schrauben sind um einige Gewindegänge herausgedreht.

Darauf achten, dass die Ringe lose aufeinandersitzen (selbsthemmender Konus).

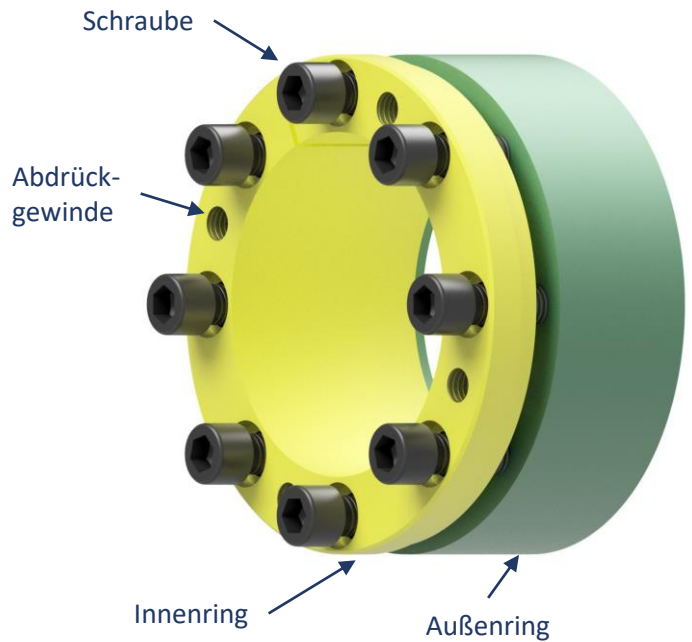

2. Welle und Nabe leicht ölen und Spannsatz in den Einbauraum schieben.

Kein Molybden-Disulfid (MoS2), Montagepaste oder Fett verwenden !

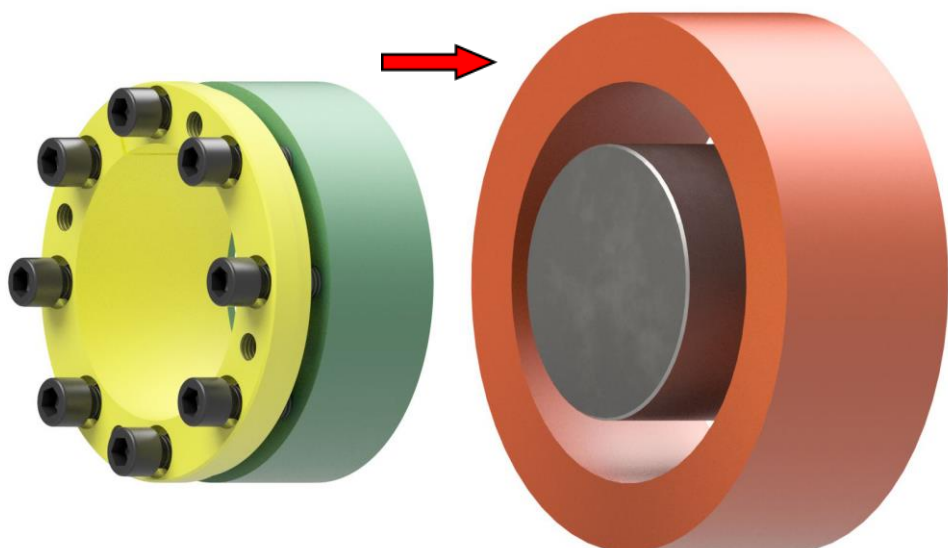

Montage

3.
Spannsatz muss bündig mit der Nabe sitzen.

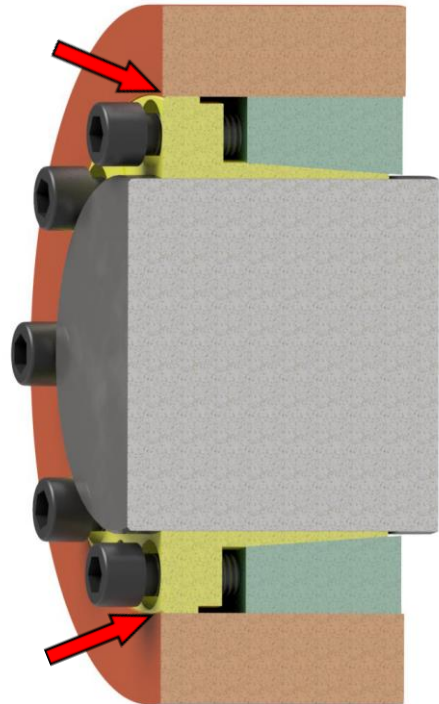

4.
Schrauben gleichmäßig über Kreuz
und in mehreren Stufen mittels
Drehmomentschlüssel anziehen.

Kontrolle !

Der Anzug der Schrauben und die
Montage ist beendet, wenn sich keine
Schraube mehr mit dem 100%igen
Anzugsmoment anziehen lässt.

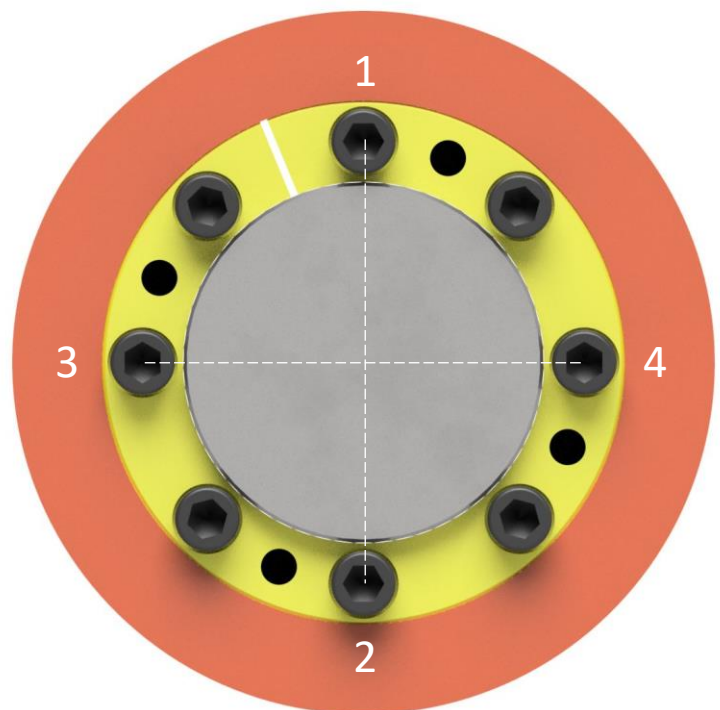

Montage

5.

Durch das Anziehen der Schrauben wird der Außenring aufgeschoben und verspannt die Verbindung. Der Konus ist selbsthemmend und löst sich bei ordnungsgemäßem Betrieb nicht von alleine, auch wenn die Schrauben gelöst sein sollten.

Achtung !

Die Nabe wird in axialer Richtung mit dem Außenring verschoben !

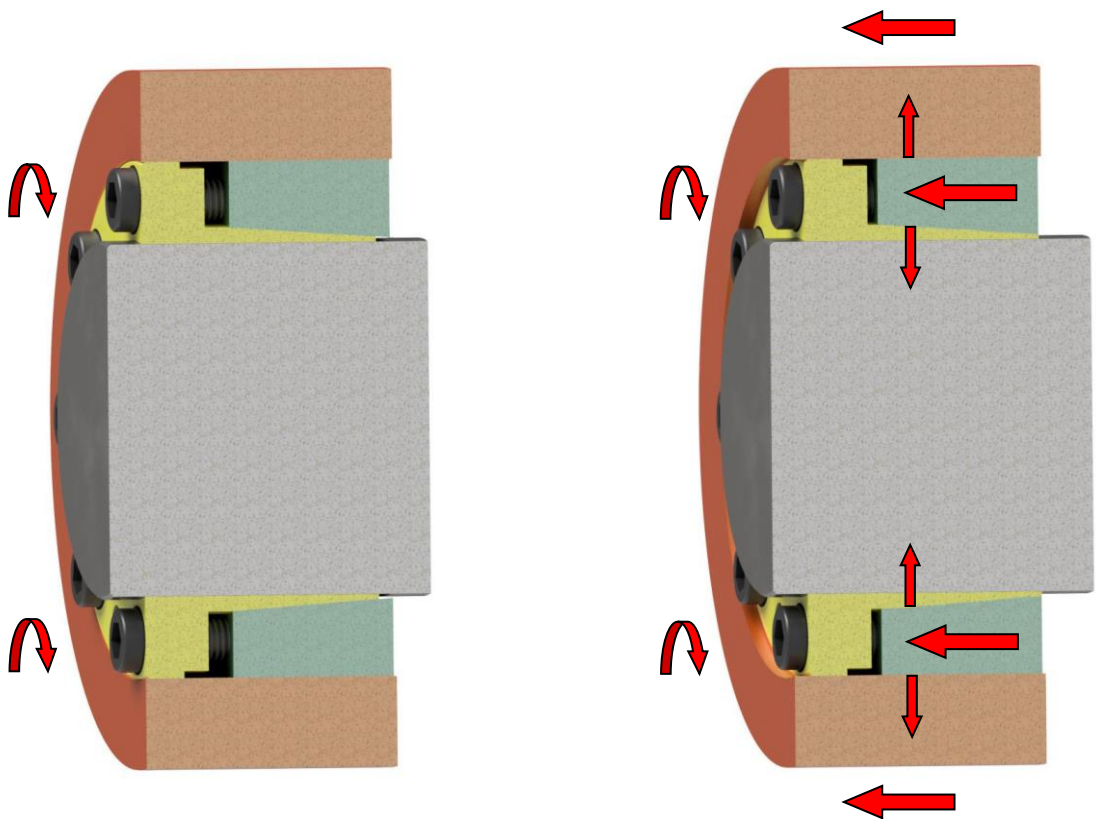

Der Spannsatz ist wartungsfrei und die Schrauben müssen nicht nach einer bestimmten Betriebszeit nachgezogen werden.

Demontage

1.

Alle Schrauben einige Gewindegänge lösen.
So viele Schrauben wie Abdrückgewinde
vorhanden, herausschrauben.

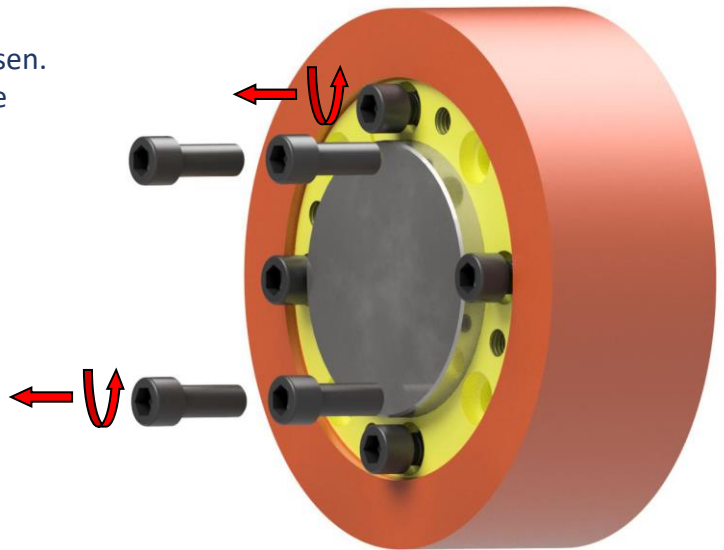

2.

Schrauben geölt in Abdrückgewinde
einschrauben und mittels
Drehmomentschlüssel über Kreuz
anziehen, bis sich der Außenring vom
Innenring löst.

(Löseschrauben vor Einschrauben
stirnseitig planschleifen)

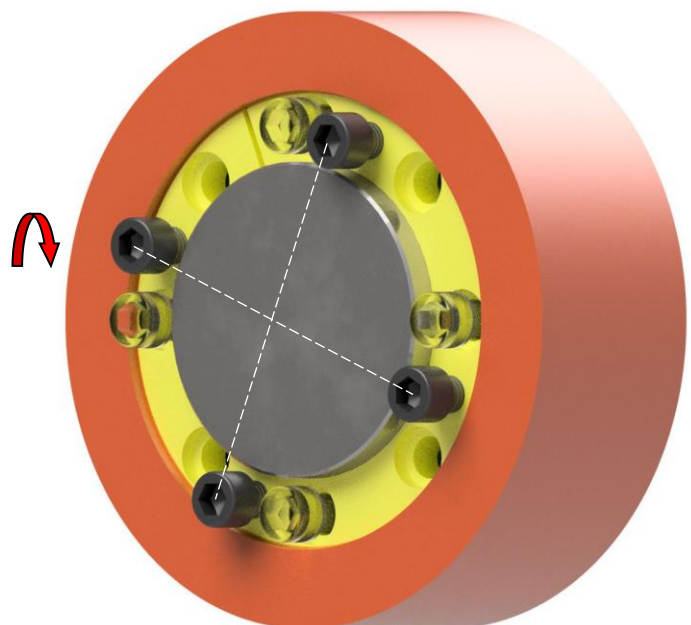

Demontage

3.
Der Außenring gleitet zusammen mit der Nabe vom Innenring.

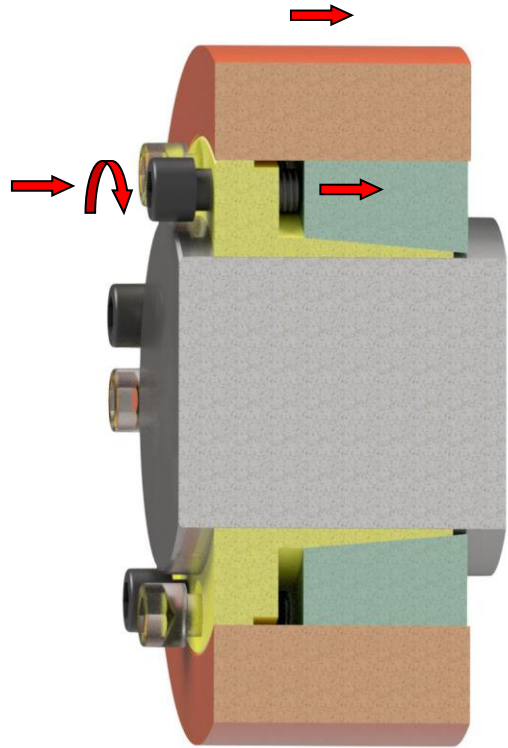

4.
Spannsatz aus dem Einbauraum entfernen.

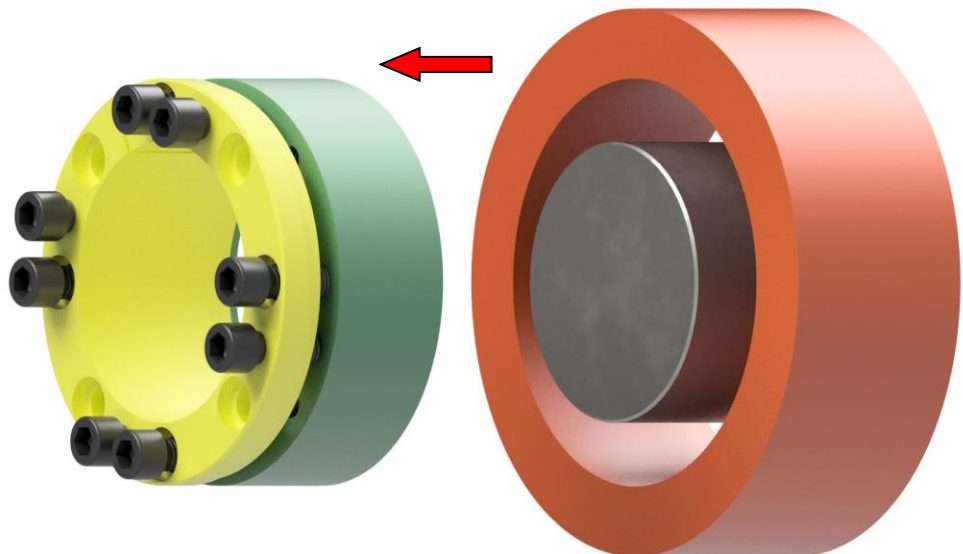

Wiederverwendbarkeit

Unbeschädigte Spannsätze können wiederverwendet werden.

Die Schrauben müssen nach jeder Verwendung gewechselt werden !

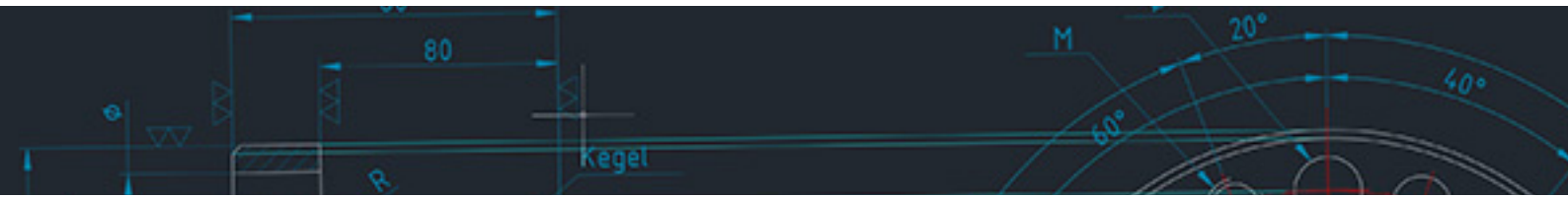

BIKON-Technik GmbH

Hansemannstrasse 11

41468 Neuss • Germany

Tel. ++49 (0) 2131-71889-0

www.bikon.de

E-Mail info@bikon.de