

BIKON 4000
Montageanweisung

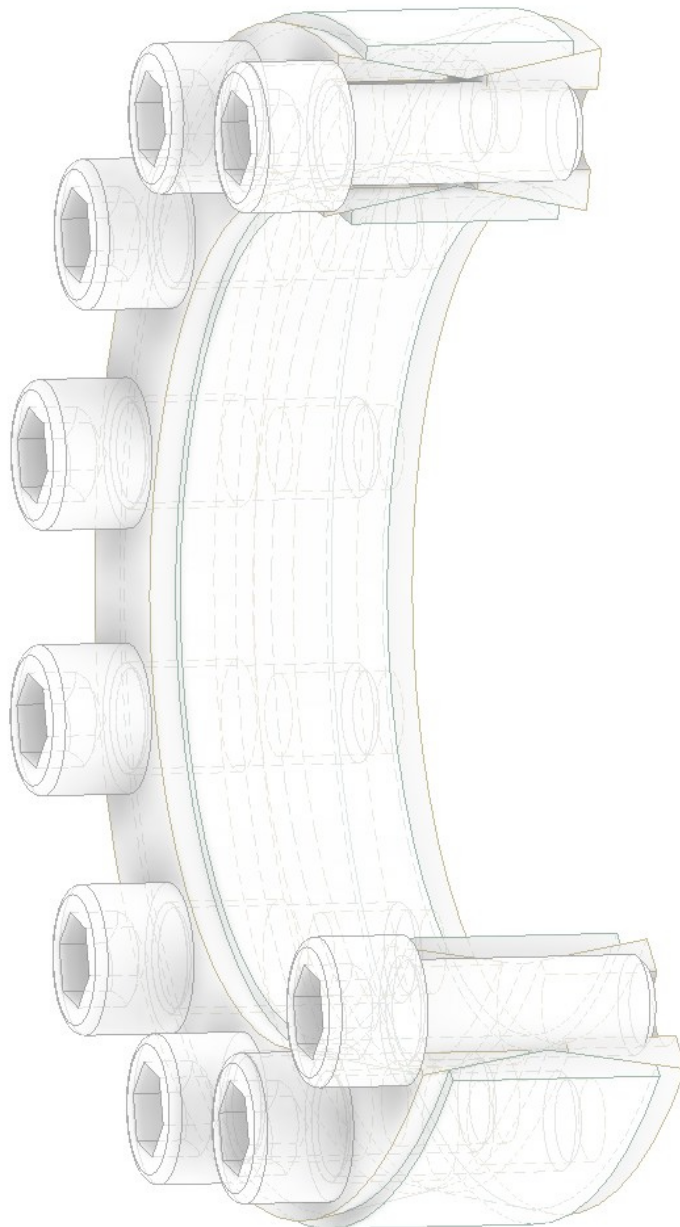

Nur erhältlich bei BIKON-Technik GmbH • 41468 Neuss • Germany

Hinweis:

Für diese Unterlagen und dessen gesamten Inhalt behalten wir uns alle Rechte vor. Ohne unsere vorherige, schriftliche Zustimmung ist es nicht gestattet, die Unterlagen oder Teile hiervon zu vervielfältigen, Dritten zugänglich zu machen oder sonst unbefugt (auch nicht auszugsweise) zu verwerten.

Alle hier behandelten Themen und Angaben sind nur für originale „BIKON“- und „DOBIKON“-Produkte gültig.

Wir übernehmen für Schäden, die aufgrund von Fehlinterpretationen, Anwendungsfehlern oder Konstruktionsfehlern (bezüglich Anlagen, in denen unsere Produkte verwendet werden sollen) keine Haftung. Alle Angaben erfolgen nach unserem Kenntnisstand des aktuellen Stands der Technik zum Zeitpunkt des Verfassens der Unterlagen.

Wir verweisen auf unsere Marken- und Schutzrechte sowie allgemeinen Geschäftsbedingungen.

April 2023

BIKON 4000

schematische Darstellung

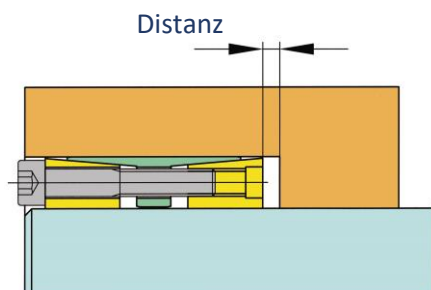

Einbauraum - generell

Bei abgesetzten Bohrungen dürfen die Spannsätze nie auf Block gegen die Nabe geschoben werden. Immer ca. 2 – 5 mm Abstand lassen, um die Ringe bei der Demontage voneinander lösen zu können. Das gilt für alle BIKON-Spannsätze.

Wellen mit Passfedernuten

BIKON-Spannsätze können auf Wellen über Passfedernuten (nach DIN) verspannt werden. Die Funktion der Spannsätze wird dadurch nicht beeinträchtigt. **Passfedernuten in Naben sind nicht zulässig !**

Einbauraum - BIKON 4000

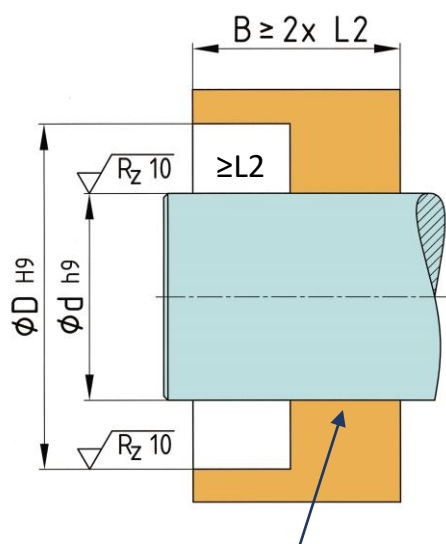

BIKON 4000 ist nicht selbstzentrierend und benötigt grundsätzlich eine Vorzentrierung.

d	D	L2	d	D	L2	d	D	L2
mm	mm	mm	mm	mm	mm	mm	mm	mm
20	47	20	70	110	28	200	260	52
22	47	20	75	115	28	220	285	56
24	50	20	80	120	28	240	305	56
25	50	20	85	125	28	260	325	56
28	55	20	90	130	28	280	355	66
30	55	20	95	135	28	300	375	66
32	60	20	100	145	33	320	405	78
35	60	20	110	155	33	340	425	78
38	65	20	120	165	33	360	455	90
40	65	20	130	180	38	380	475	90
42	75	24	140	190	38	400	495	90
45	75	24	150	200	38	420	515	90
48	80	24	160	210	38	440	545	102
50	80	24	170	225	44	460	565	102
55	85	24	180	235	44	480	585	102
60	90	24	190	250	52	500	605	102
65	95	24						

TA - Anzugsmoment der Schrauben

d	M	TA
mm	-	Nm
20	M6	14
22	M6	14
24	M6	14
25	M6	14
28	M6	14
30	M6	14
32	M6	14
35	M6	14
38	M6	14
40	M6	14
42	M8	35
45	M8	35
48	M8	35

d	M	TA
mm	-	Nm
50	M8	35
55	M8	35
60	M8	35
65	M8	35
70	M10	70
75	M10	70
80	M10	70
85	M10	70
90	M10	70
95	M10	70
100	M12	125
110	M12	125

d	M	TA
mm	-	Nm
120	M12	125
130	M12	125
140	M12	125
150	M12	125
160	M12	125
170	M14	190
180	M14	190
190	M14	190
200	M14	190
220	M16	295
240	M16	295
260	M16	295

d	M	TA
mm	-	Nm
280	M18	405
300	M18	405
320	M20	580
340	M20	580
360	M22	780
380	M22	780
400	M22	780
420	M22	780
440	M24	1 000
460	M24	1 000
480	M24	1 000
500	M24	1 000

Montage

1.

BIKON-Spannsätze werden im einbaufertigen, geölten Zustand geliefert. Die Schrauben sind um einige Gewindegänge herausgedreht.

Darauf achten, dass die Ringe lose aufeinandersitzen (kein selbsthemmender Konus).

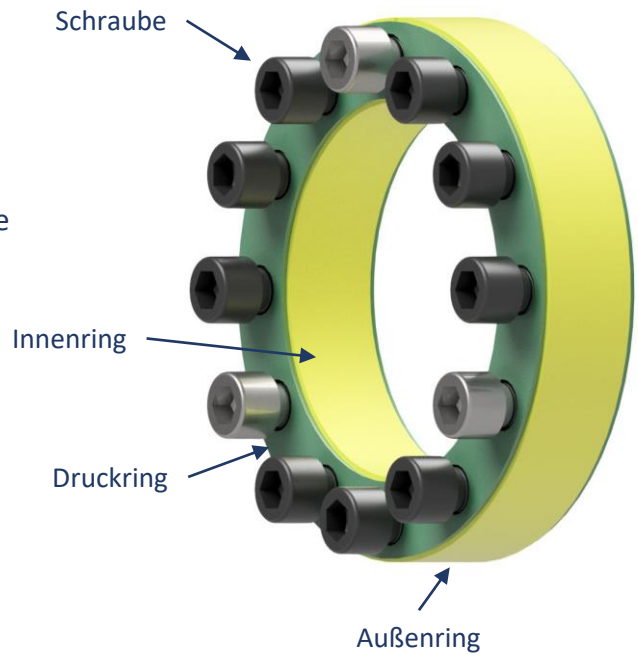

2.

Welle und Nabe leicht ölen und Spannsatz in den Einbauraum schieben.

Kein Molybden-Disulfid (MoS₂), Montagepaste oder Fett verwenden !

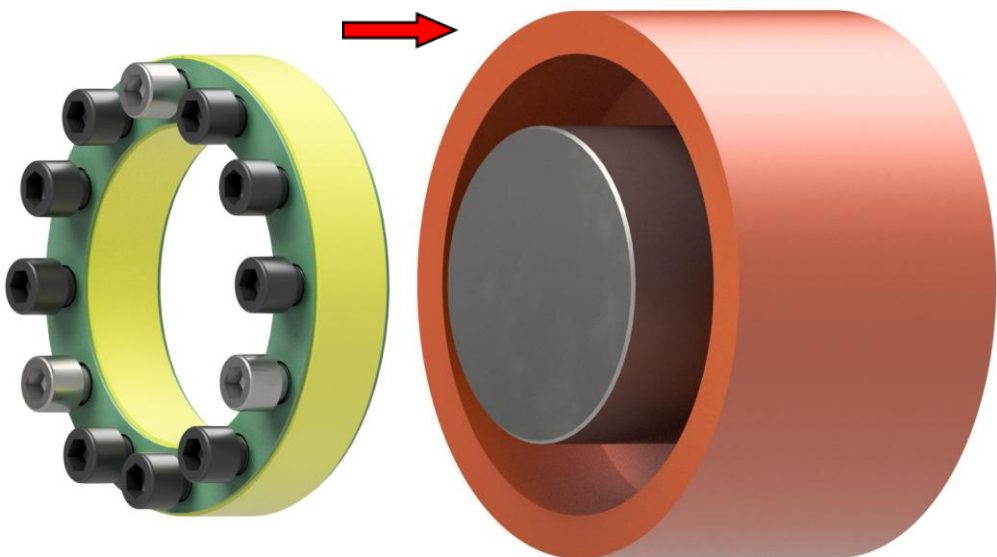

Montage

3. Spannsatz muss mindestens bündig in der Nabe sitzen.

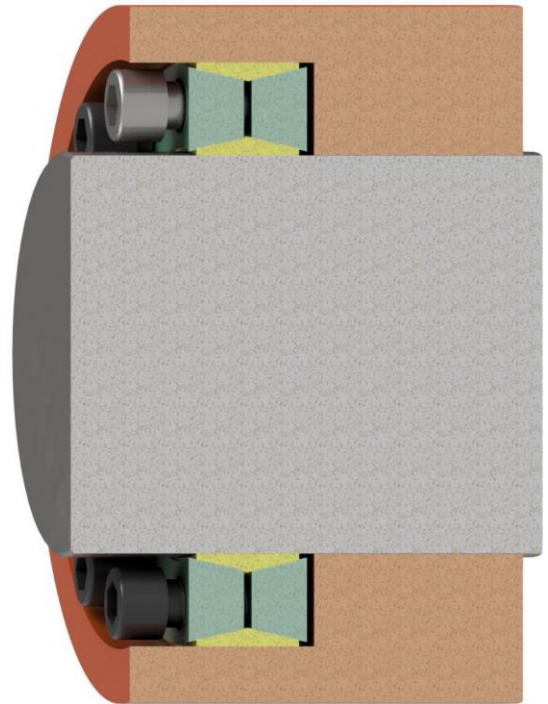

4. Schrauben gleichmäßig über Kreuz und in mehreren Stufen mittels Drehmomentschlüssel anziehen.

Kontrolle !

Der Anzug der Schrauben und die Montage ist beendet, wenn sich keine Schraube mehr mit dem 100%igen Anzugsmoment anziehen lässt.

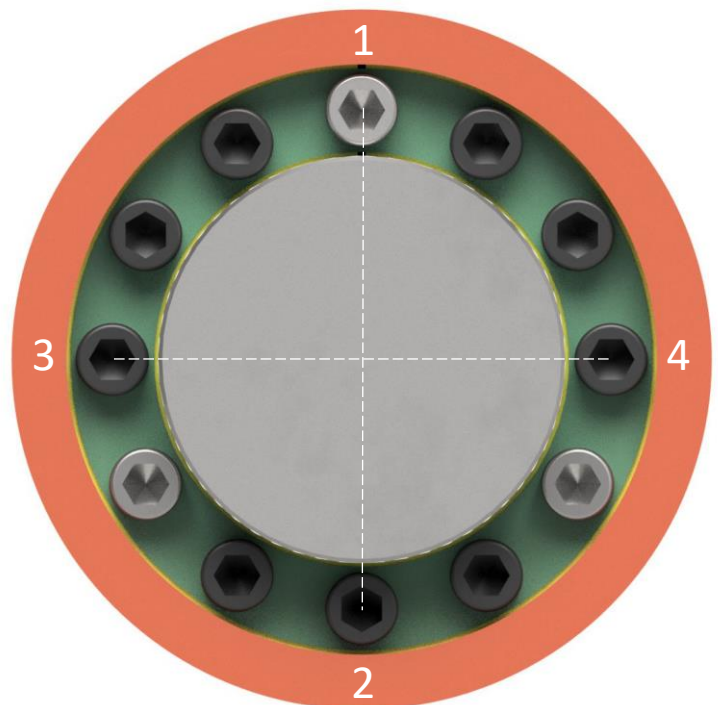

Montage

5.

Durch das Anziehen der Schrauben werden die Druckringe aufgeschoben und verspannen die Verbindung. Der Konus ist nicht selbsthemmend.

Die Nabe wird nicht in axialer Richtung verschoben !

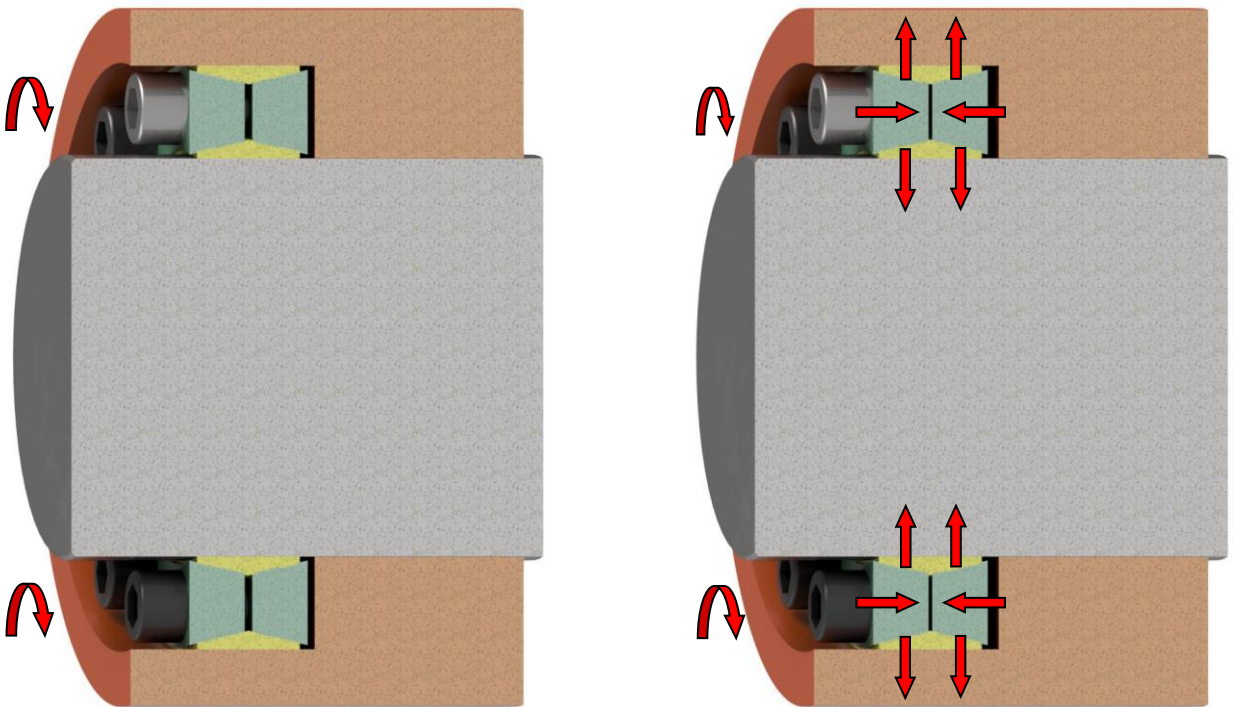

Der Spannsatz ist wartungsfrei.

Demontage

1.
Alle Schrauben gleichmäßig über Kreuz lösen.
Mehrere Umläufe sind nötig, bis alle Schrauben gelöst sind.
Schrauben nicht ganz herausdrehen.

Die Konen sind nicht selbsthemmend und die Druckringe lösen sich mit dem Entspannen der Schrauben.

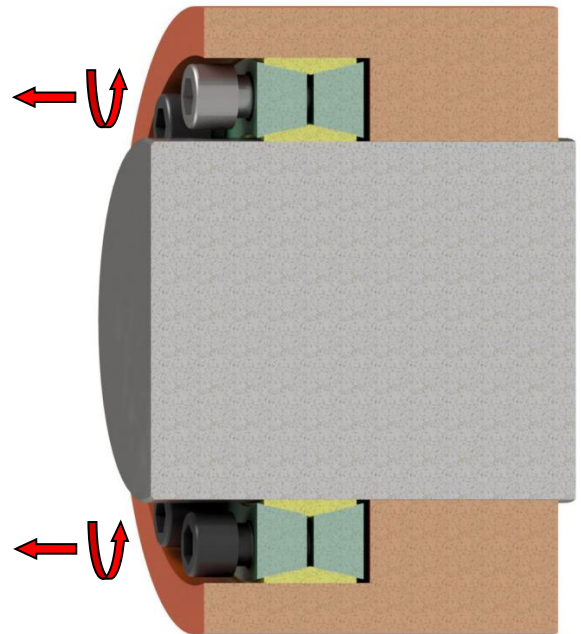

2.
Spannsatz aus dem Einbauraum entfernen.

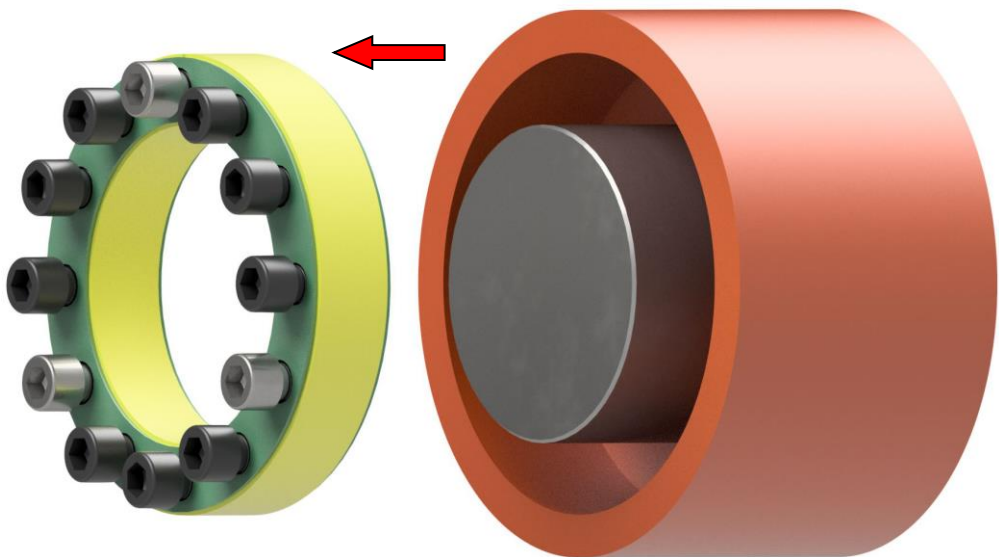

Wiederverwendbarkeit

Unbeschädigte Spannsätze können wiederverwendet werden.

Die Schrauben müssen nach jeder Verwendung gewechselt werden !

Demontage

3.
Sollte der Spannsatz beim Lösen blockieren,
leicht auf die Schrauben klopfen.

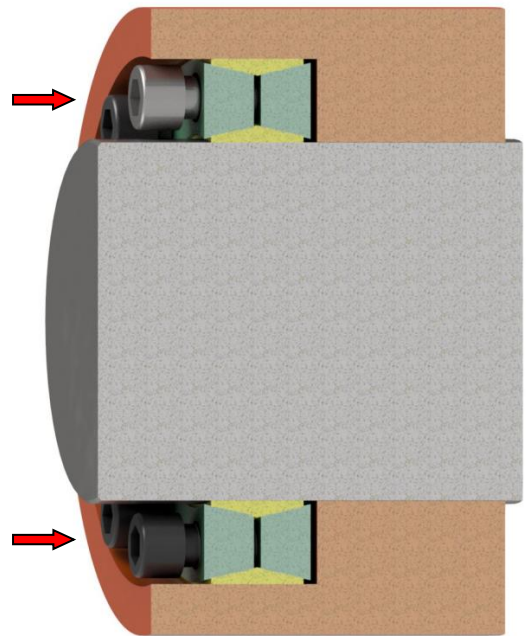

4.
Verzinkte Schrauben herausdrehen.

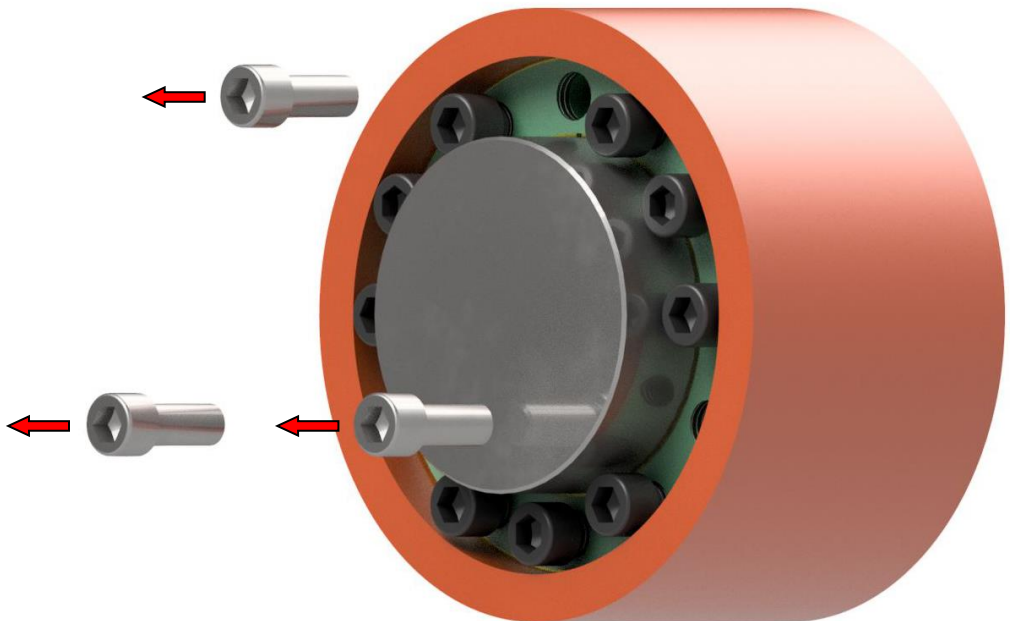

Demontage

5. Schrauben oder Gewindestange der Größe „da“ einschrauben und den Spannsatz herausziehen.

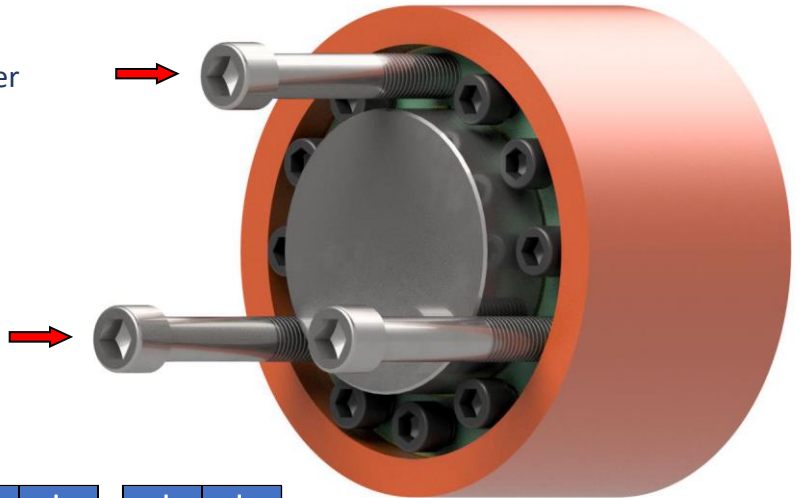

d	da	d	da	d	da	d	da
mm	-	mm	-	mm	-	mm	-
20	M8	50	M10	120	M16	280	M22
22	M8	55	M10	130	M16	300	M22
24	M8	60	M10	140	M16	320	M24
25	M8	65	M10	150	M16	340	M24
28	M8	70	M12	160	M16	360	M27
30	M8	75	M12	170	M18	380	M27
32	M8	80	M12	180	M18	400	M27
35	M8	85	M12	190	M18	420	M27
38	M8	90	M12	200	M18	440	M30
40	M8	95	M12	220	M20	460	M30
42	M10	100	M16	240	M20	480	M30
45	M10	110	M16	260	M20	500	M30
48	M10						

6. Spannsatz aus dem Einbauraum entfernen.

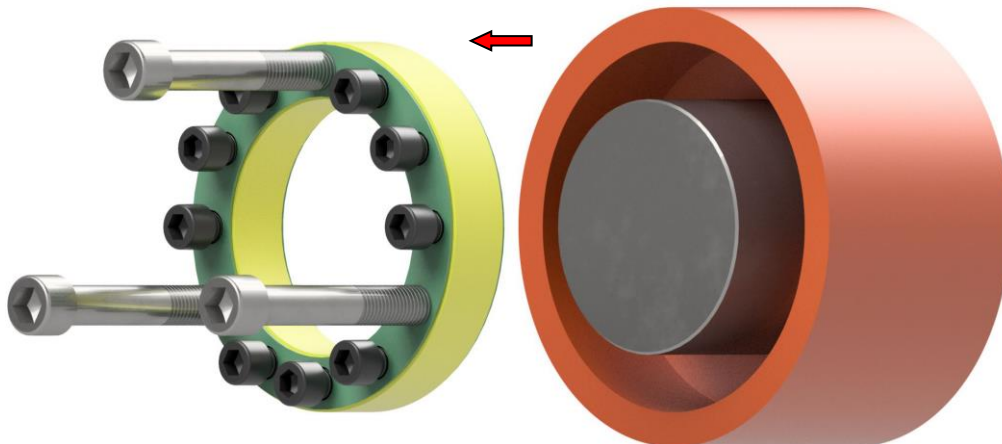

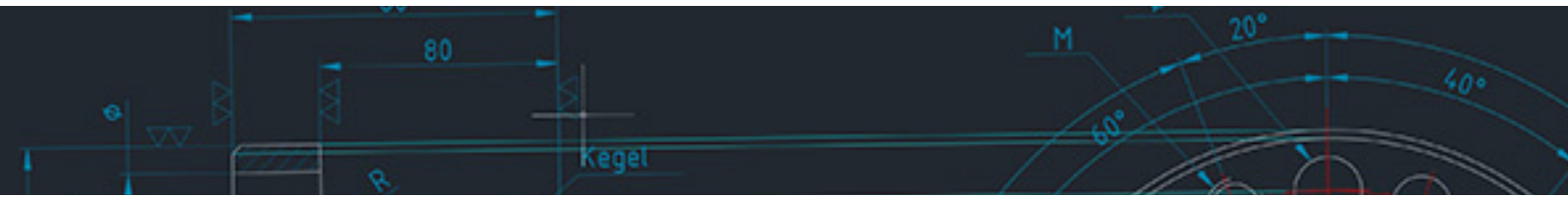

BIKON-Technik GmbH

Hansemannstrasse 11

41468 Neuss • Germany

Tel. ++49 (0) 2131-71889-0

www.bikon.de

E-Mail info@bikon.de